

8119/15

Gantrail Fixations par base soudée sur le support

www.gantrail.com



Le GANTRAIL 8119/15 clip réglable pour rail pont roulant est conçu pour bloquer des rails lourds suivant des applications lourdes. Ils résistent à des charges latérales jusqu'à 120kN (12.2 tonnes). Leur taille basse permet l'usage des ponts roulants avec des rouleaux guides.

SPECIFICATIONS:

CHARGE LATÉRALE MAXIMALE 120kN
15mm AMPLITUDE DE REGLAGE LATÉRALE DU RAIL

DIMENSIONS (mm):

| NO. REF | X | Y (ECROU HEXAGONAL NORMAL) | Y (ECROU HEXAGONAL BAS (à hauteur réduite)) | Z | POIDS* kg |
|------------|----|-------------------------------|--|----|--------------|
| 8119/15/40 | 40 | 65 | 60 | 36 | 1.36 |

* poids sans écrou, boulon et rondelle.

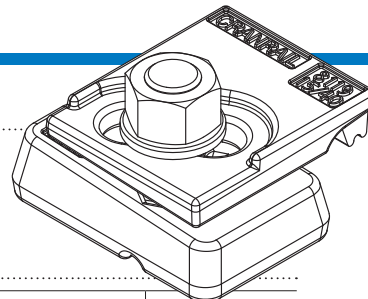

8119/15

CARACTERISTIQUES

- Ce concept innovateur a déjà fait ses preuves depuis de nombreuses années dans le monde entier.
- Le clip à souder est fixé sur le support du rail. Aucun accès n'est nécessaire par en-dessous.
- Les deux parties principales sont verrouillées en serrant l'écrou hexagonal normal.
- Le clip possède un mécanisme auto-serrant.
- Un nez en élastomère spécialement vulcanisé exerce sur le rail une force contrôlée.

ELEMENTS

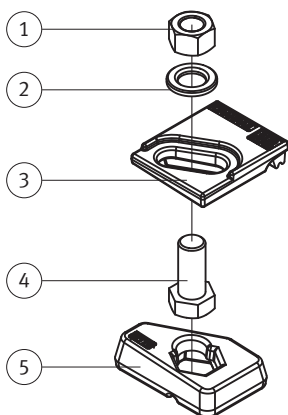

1. Ecrou
2. Rondelle renforcée
3. Partie supérieure du clip avec un nez en élastomère
4. Ecrou hexagonal normal M20
5. Base à souder

1 RAIL AVEC INTERCALAIRE

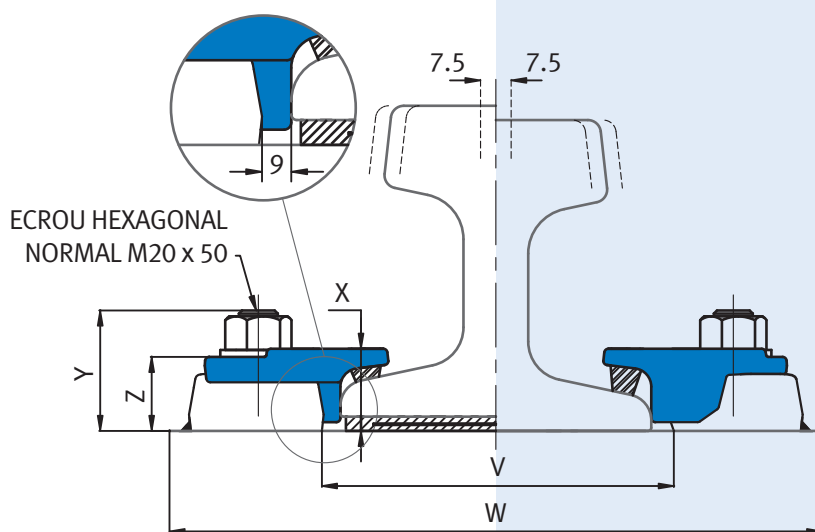

2 RAIL SANS INTERCALAIRE

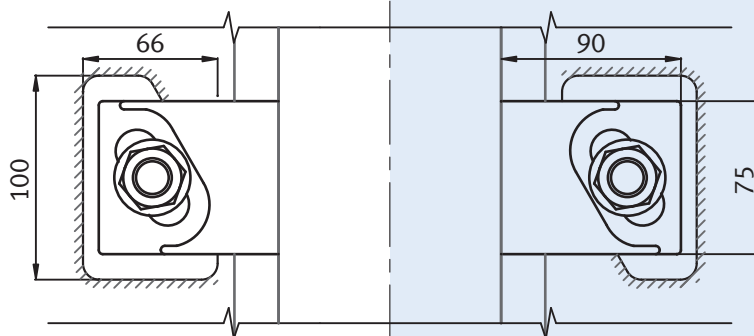

Largeur minimale pour l'assemblage – $W = \text{Largeur du rail (F)} + 166\text{mm}$
 $V = \text{Largeur du rail (F)} + 18\text{mm}$

8119/15

Gantrail Fixations par base soudée sur le support

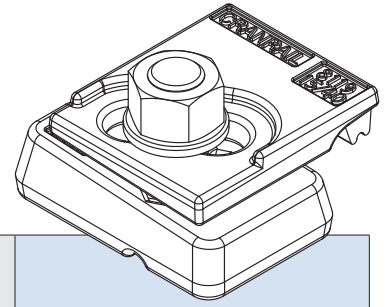

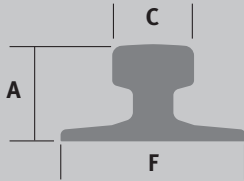
|  | F mm | C mm | A mm | 1. RÉFÉRENCE DES CLIPS POUR FIXATION AVEC INTERCALAIRES | 2. RÉFÉRENCE DES CLIPS POUR FIXATION SANS INTERCALAIRES |
|---|---------|---------|---------|--|--|
| A 100 | 200 | 100 | 95 | 8119/15/40 | 8119/15/40 |
| A 120 | 220 | 120 | 105 | 8119/15/40 | 8119/15/40 |
| S 54 | 125 | 67 | 154 | 8119/15/40 | 8119/15/40 |
| MRS 51 (104 CR) | 127 | 64 | 127 | 8119/15/40 | 8119/15/40 |
| MRS 67 (135 CR) | 132 | 79 | 146 | 8119/15/40 | 8119/15/40 |
| MRS 85 (171 CR) | 152 | 103 | 152 | 8119/15/40 | 8119/15/40 |
| MRS 87 A (PRI85R) | 152 | 102 | 152 | 8119/15/40 | 8119/15/40 |
| MRS 87 B (175 CR) | 152 | 102 | 152 | 8119/15/40 | 8119/15/40 |
| ISCR 80 | 130 | 82 | 130 | 8119/15/40 | 8119/15/40 |
| ISCR 100 | 150 | 102 | 150 | 8119/15/40 | 8119/15/40 |
| ISCR 120 | 170 | 120 | 170 | 8119/15/40 | 8119/15/40 |
| QU 80 | 130 | 80 | 130 | 8119/15/40 | 8119/15/40 |
| QU 100 | 150 | 100 | 150 | 8119/15/40 | 8119/15/40 |
| QU 120 | 170 | 120 | 170 | 8119/15/40 | 8119/15/40 |
| ISCOR 57 | 140 | 70 | 165 | 8119/15/40 | 8119/15/40 |
| CR 73 | 140 | 100 | 135 | 8119/15/40 | 8119/15/40 |
| 68 kg AS | 152 | 73 | 186 | 8119/15/40 | 8119/15/40 |
| 86 kg AS | 165 | 102 | 102 | 8119/15/40 | 8119/15/40 |

CE CLIP PEUT ÊTRE INSTALLÉ SUR D'AUTRES VOIES DE ROULEMENT QUE CELLES ILLUSTRÉES.

Veuillez contacter GANTRAIL concernant la gamme complète de voies possibles. Toute voie peut être installée avec fixations à boulonner ou fixations à souder. GANTRAIL se réserve le droit de changer ou d'améliorer ses produits, ainsi que de modifier les spécifications sans préavis.

DOCUMENT D'INSTALLATION:

Souder tout autour de la base du clip, sauf le côté le plus proche et parallèle au rail, faisant une soudure d'angle avec une gorge de 4mm d'épaisseur, en employant des électrodes à faible taux d'hydrogène.

Si une soudure complète autour de la base est nécessaire, cela pourrait être envisagé. Veuillez consulter GANTRAIL pour plus de précisions.

COUPLE DE SERRAGE 250Nm

Veuillez contacter GANTRAIL pour le document d'installation complet.

DÉTAIL DE SOUDURE

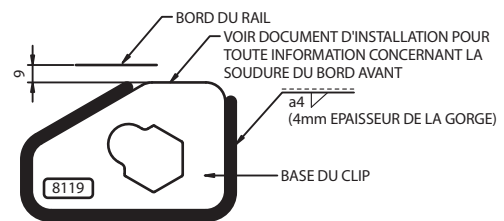

Un monde de savoir-faire en ce qui concerne les ponts roulants et fixations par rail.

www.gantrail.com



Gantry Railing Ltd
Sudmeadow Road
Hempstead
Gloucester GL2 5HG
ENGLAND

Tel: +44 (0) 1452 300688
Fax: +44 (0) 1452 300198
E-mail: info@gantrail.com

Gantrail (Middle East) Ltd
P O Box 61428
Jebel Ali Free Zone
Dubai
United Arab Emirates

Tel: +971 4 8812 935
Fax: +971 4 8812 936
E-mail: gme@gantrail.com

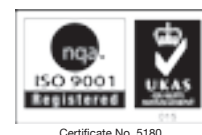

Certificate No. 5180

8119/15/ET/02/10